

Fancoil **Carisma CRSL**

Návod na instalaci a údržbu

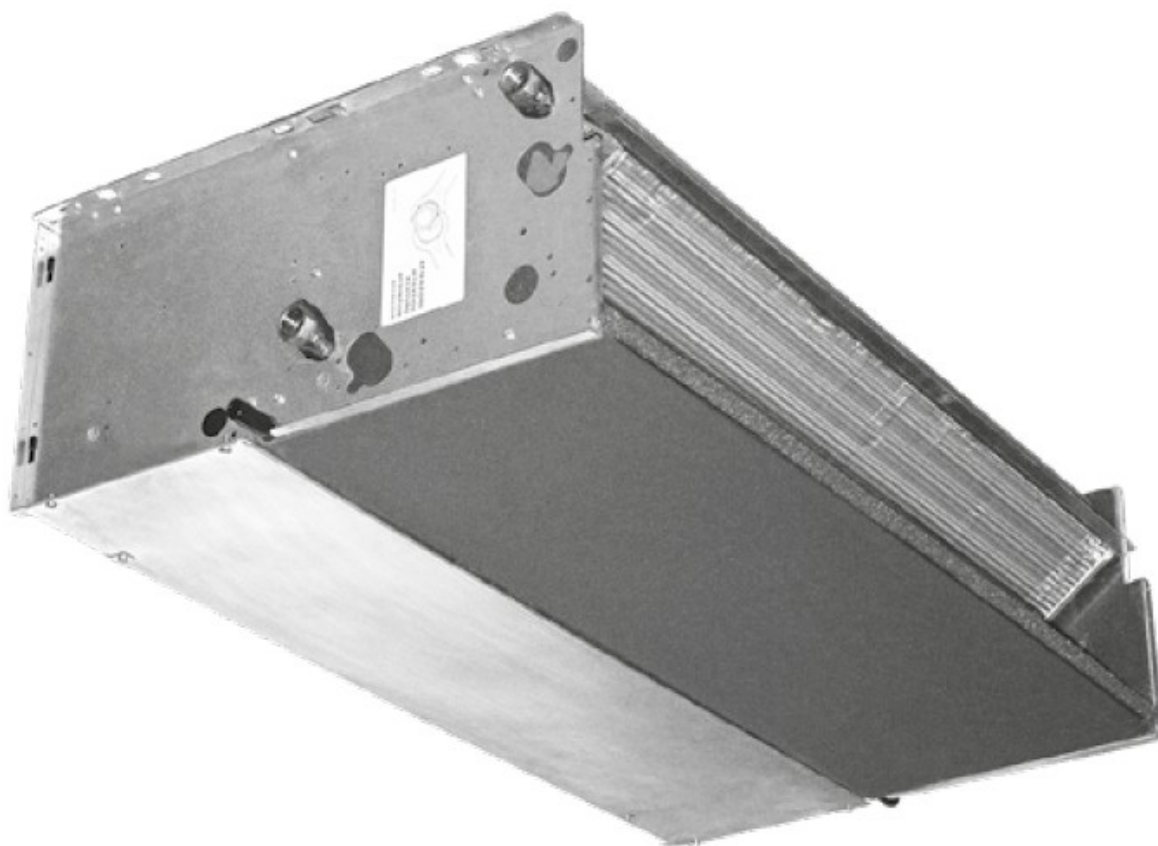

Carisma CRSL



E 05/19
B 05/19
Cod. 4051234

Všeobecná bezpečnostní upozornění a pravidla:



Toto zařízení není určeno pro použití osobami (včetně dětí), které mají snížené psychické, senzomotorické nebo mentální schopnosti nebo osobami s nedostatkem zkušeností či schopností vyjma situací, kdy obsluha, dozor a provoz zařízení je zajištěn osobou, která je odborně způsobilá a / nebo je zaškolená pro bezpečný provoz zařízení.



Veškeré práce se zařízením provádějte s maximálním důrazem na dodržování závazných i doporučených bezpečnostních předpisů a na dodržování návodu k instalaci zařízení, uvedení do provozu a použití.



Všechny práce se zařízením, (transport, instalace, uvedení do provozu, provoz, servis, opravy, likvidace po dožití zařízení) musí provádět odborně zdatní, řádně poučení a proškolení pracovníci a v případě potřeby si přibrat dostatečný počet spolupracovníků a potřebnou mechanizaci.



Je striktně zakázáno provádět jakékoliv výslovně nedovolené úpravy nebo zásahy do zařízení či jej provozovat v rozporu s účelem pro který byl výrobek zkonstruován!!!



Tento výrobek není hračkou a jedná se o elektrické zařízení. Při jeho poškození a/nebo neodborné manipulaci s ním může dojít k úrazu elektrickým proudem, popálením od horkých nebo studených částí nebo pohyblivými se mechanickými částmi.



Mějte na paměti, že práce na elektroinstalaci smí provádět pouze osoba k tomu odborně způsobilá, znalá příslušných norem, zákonů, směrnic, direktiv EU a ostatních v místě instalace platných norem a nařízení a s platným oprávněním v příslušném rozsahu!!!



Je-li tento výrobek připojen na rozvody tepla a / nebo chladu, smí odborné práce s tím spojené provádět pouze osoba k tomu odborně způsobilá, znalá příslušných norem, zákonů, směrnic, direktiv EU a ostatních v místě instalace platných norem a nařízení a s platným oprávněním v příslušném rozsahu!!!



Mějte na paměti, topná /chladicí soustava musí být provozována v souladu s platnou EU legislativou a v souladu s ČSN 060310, teplotnosné médium musí být nekorozivní a neagresivní a musí odpovídat platné EU legislativě a ČSN 07 7401. Nesmí být tedy použito destilované vody nebo demí vody. V případě použití nemrznoucí směsi, musí být tato v doporučených koncentracích a musí být její součástí schválené inhibitory koroze.



Je-li teplotnosným médiem nemrznoucí směs, podřizuje se manipulace s tímto médiem příslušným legislativním požadavkům a provozním předpisům pro nakládání s nebezpečnými látkami!!!



V případech kdy k poškození či zničení zařízení, nebo jeho příslušenství došlo vlivem agresivních či korozivních kapalin nebo došlo k zanesení zařízení mechanickými či jinými nečistotami z potrubí (teplotnosná látka tedy není médiem určeným pro topné a chladicí soustavy a tedy nejedná se o vodu, neutrální roztoky, směsi voda/glykol určenou pro topné a chladicí systémy, ale jedná se o teplotnosnou látku agresivní nebo korozivní nebo o teplotnosnou látku s mechanickými nečistotami či kaly), nebo došlo-li k poškození zařízení díky působení řádně neodvzdušněné, neodkalené či neodplyněné teplotnosné látky (např. působením nepřipustných rázů v potrubí), nebo došlo-li k poškození či zničení zařízení působením teplotnosné látky o nedostatečném přetlaku (kavitace ve výměníku zařízení), nebo došlo-li k poškození zařízení působením nepřiměřené mechanické síly, došlo k poškození nebo v krajním případě ke zničení zařízení způsobem, na které se nevztahuje záruka.



Veškeré práce na zařízení, vyjma zkoušky funkčnosti a provozních testů, provádějte pouze tehdy, když je zařízení odpojeno od napětí, proudu i od ovládání.



Informace uvedené v tomto dokumentu nezavazují montážníka, provozovatele ani uživatele povinnosti postupovat při všech činnostech v souladu s místně i obecně platnými zákony, technickými normami a nařízeními, ať už jsou závazná nebo jen doporučená, stejně tak jako jej nezavazují povinnosti dodržovat místně i obecně platné bezpečnostní zásady, nařízení a doporučení.



Vždy používejte předepsané i doporučené ochranné pomůcky a nástroje. Mějte na paměti, že jednotlivé komponenty mohou mít ostré hrany (krycí plechy, izolační pouzdra, víka, závity šroubů, konce kabelů, elektronické komponenty, svorkovnice a pod) a za provozu mohou být horké (ohřáté od průchodu elektrického proudu či od teplotnosné látky) nebo studené (podchlazené od teplotnosné látky v režimu chlazení).

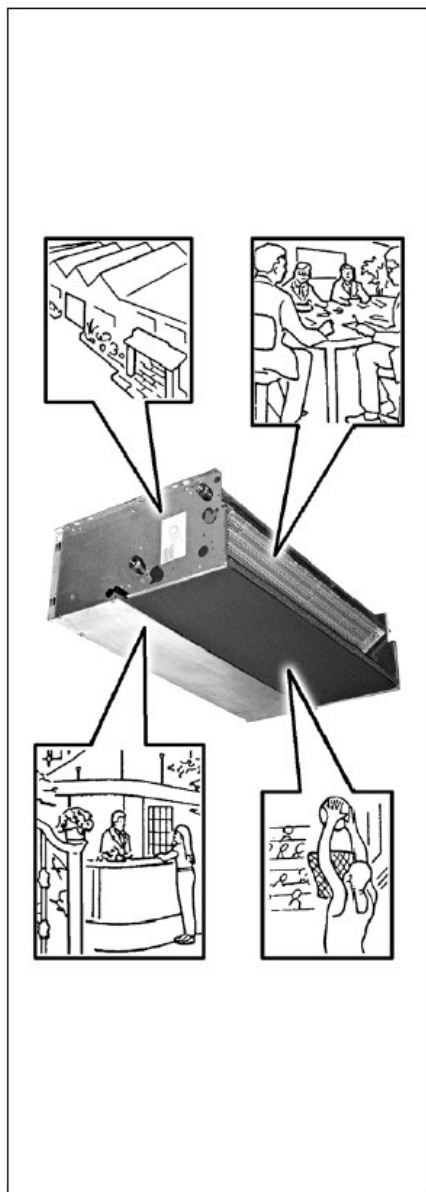

ÚČEL POUŽITÍ

POZORNĚ SI PŘEČTĚTE TENTO MANUÁL PŘED INSTALACÍ ZAŘÍZENÍ

Zavěšené monoblokové fancoily (dále jen zařízení) jsou navrženy a vyrobeny pro použití v podnikatelské i soukromé sféře a jsou primárně určeny k zavěšení nad snížený podhled.

Zařízení jsou konstruovány pro ohřívání, chlazení, filtraci případně odvlhčování vzduchu. Nejsou určeny pro jiné způsoby využití.

Tato zařízení nejsou určena zejména pro následující způsoby použití :

- Použití ve venkovním prostředí
- Použití ve vlhkých prostorech
- Pro použití v explozivním prostředí
- Pro použití v korozivním prostředí

Ujistěte se, že v prostředí, kde je zařízení instalováno se nevyskytují substance, které by mohly zapříčinit poškození (zejména korozivní) hliníkových povrchů zařízení.

Zařízení není určeno pro práci v prašném prostředí. Maximální množství prachových částic ve vzduchu je 0,3 g/m³.

Zařízení může pracovat s teplou nebo studenou vodou, podle aktuálního provozního režimu.

Zařízení je možné připojit na rozvod topné a/nebo chladicí vody podle toho, je-li potřeba topit či chladit.

Ovládat zařízení směji odborně znalé a nebo řádně proškolené osoby.

NAKLÁDÁNÍ S ODPADY



Opatřované či vyměněné díly musí být zpracovány bezpečně v souladu s místně platnými nařízeními a legislativou pro nakládání s odpady.

Nakládání s elektroodpady nebo elektrozařízení (RAEE) musí být prováděno v souladu s Direktivou č. 2012/19/UE (WEEE) a v místě platnými nařízeními.

Zařízení nesmí být po skončení své životnosti uloženo do běžného komunálního odpadu.

Zařízení musí být recyklováno.

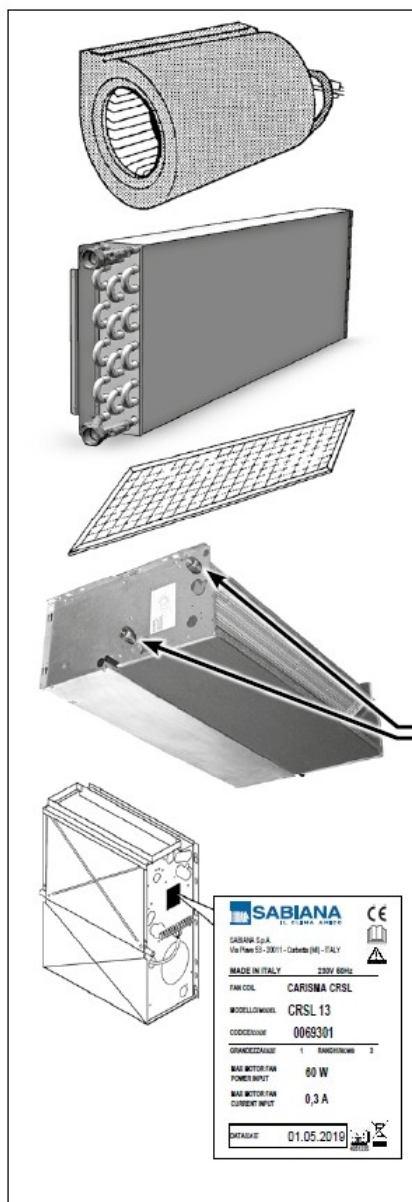

Zařízení není určeno pro použití osobami (včetně dětí), které mají snížené psychické, senzomotorické nebo mentální schopnosti nebo osobami s nedostatkem zkušeností či schopností vyjma situací, kdy dozor a provoz zařízení je zajištěn osobou, která je odborně způsobilá a nebo je zaškolená pro bezpečný provoz zařízení.

Děti musí být pod dozorem, aby bylo zajištěno, že si nebudou se zařízením hrát.

HLAVNÍ SOUČÁSTI ZAŘÍZENÍ:

Vnější opláštění

Vyrobene z galvanicky pozinkovaného plechu. Třída materiálu M1.

Ventilátor

Velmi tichý dvojitý odstředivý ventilátor s hliníkovými listy staticky a dynamicky vyvážený přímo montovaný na hřídel motoru.

Motor

Motor je jednofázový s trvale zapojeným kondenzátorem. Motor je vybaven antivibračním uložením. Elektrické krytí motoru je IP20.

Výměníky

Jsou vyrobené z měděných trubek s nalisovanými hliníkovými lamelami.

3, 4 nebo 6ti řadě výměníky jsou vybaveny připojením s vnitřními závity "F" 1/2" .

Do fancoilu může být navíc namontován doplňkový výměník (pouze pro topení) ve dvou variantách. Jednořadý nebo dvouřadý dodatkový výměník.

Výměníky jsou vybaveny 1/8" odvzdušňovacími/vypouštěcími ventilkami.

Standardně je připojení na média na levé straně (při pohledu na jednotku ze strany výtlačku).

Alternativně lze v objednávce specifikovat pravé připojení.

Filtr

Vyjímatelný čistitelný filtr mechanických nečistot

Kondenzační vanička pod výměníkem

Vyrobena z galvanicky pozinkovaného plechu. Třída materiálu M1 instalována ve vnitřní části fancoilu.

IDENTIFIKACE ZAŘÍZENÍ

Každé zařízení je vybaveno identifikačním štítkem s detailní specifikací výrobce a součástí zařízení.

Identifikační štítek je na vnitřní boční stěně zařízení.

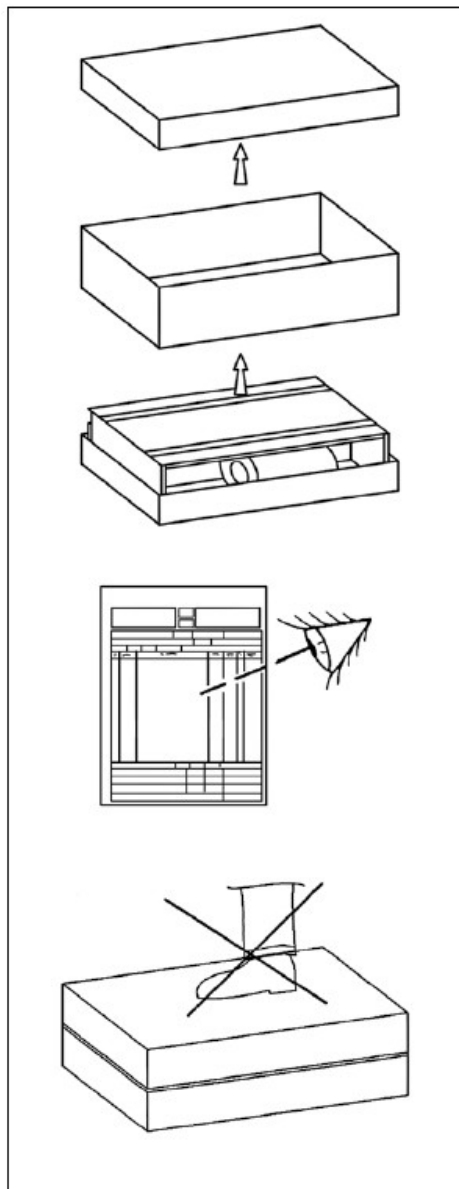

TRANSPORT

Zařízení je zabaleno do kartónového obalu.

Po rozbalení zkontrolujte, je-li zařízení nepoškozené a zdali odpovídá objednané specifikaci.

V případě, že je zařízení po přepravě poškozené, neúplné, nebo když identifikační kód neodpovídá objednané specifikaci, informujte o této skutečnosti neprodleně dodavatele.

Pro zprovoznění zařízení je nutné zařízení připojit ke zdroji energie (tepla a/nebo chladu), připojit je na rozvod elektrické energie o napětí 230V/50Hz a připojit zařízení k regulátoru nebo nadřazenému řídicímu systému.

TRANSPORTNÍ HMOTNOSTI A ROZMĚRY ZABALENÉHO ZAŘÍZENÍ

| Mod. | 1 | 2 | 3 | 4 | 5 | 6 | 7 |
|------|--------------|------|------|------|------|------|------|
| | Dimenze (mm) | | | | | | |
| Y | 820 | 1035 | 1250 | 1250 | 1580 | 1790 | 1790 |

| Mod. | Hmotnost (kg) | | |
|------|---------------------|---|------------------|
| | 2 trubková varianta | 4 trubková varianta (s dodatkovým výměníkem) | |
| | | + 1 řádý výměník | + 2 řádý výměník |
| 13 | 19,5 | 20,7 | 21,4 |
| 14 | 20,5 | 21,7 | - |
| 23 | 26,4 | 27,9 | 28,8 |
| 24 | 27,7 | 29,2 | - |
| 33 | 29,5 | 31,3 | 32,4 |
| 34 | 30,9 | 32,7 | - |
| 43 | 30,9 | 32,7 | 33,8 |
| 44 | 32,0 | 33,8 | - |
| 53 | 42,4 | 44,3 | - |
| 54 | 43,8 | 45,7 | - |
| 63 | 52,2 | 54,5 | - |
| 64 | 53,9 | 56,2 | - |
| 73 | 52,4 | 54,7 | - |
| 74 | 54,1 | 56,4 | - |

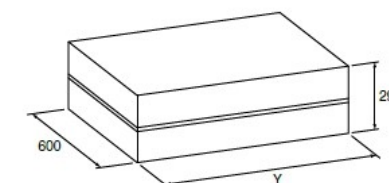

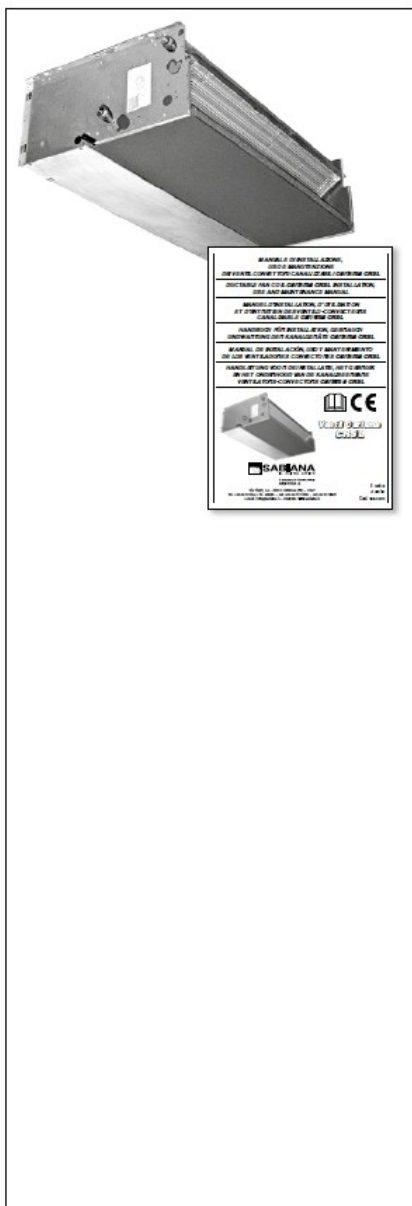

ZÁKLADNÍ VÝBAVA – OBSAH BALENÍ

- Zařízení (monoblokový fancoil určený k zavěšení zejména nad snížený podhled)
- Návod na instalaci a údržbu

UPOZORNĚNÍ PŘED INSTALACÍ A UVEDENÍM DO PROVOZU

Hlučnost zařízení je <70dB(A).

Po rozbalení se přesvědčte, že je zařízení nepoškozeno a že obsah balení odpovídá objednané specifikaci. V případě poškození obsahu či nekompletní dodávce, kontaktujte prodejce zařízení.

Zařízení je konstruováno pro vnitřní užití (viz specifikace na str. 3) a musí být používáno výhradně pro účel, pro který bylo vyrobeno. Výrobce neodpovídá za žádné škody v případě, že zařízení bude používáno pro jiný účel, než pro který bylo vyrobeno, nebo bude-li nainstalováno a/nebo provozováno v rozporu s návodem na použití.

Tento návod na použití je nedílnou součástí dodávky zařízení a musí být proto vždy k dispozici u zařízení se kterým byl dodán.

Veškerá údržba či opravy zařízení musí být vždy prováděny kvalifikovanými specialisty.

Výrobce neodpovídá za škody způsobené upravováním, či neodbornými zásahy jinak poškozeným, zařízením.



ZÁKLADNÍ BEZPEČNOSTNÍ PRAVIDLA

Zařízení nesmí být nikdy používáno dětmi nebo jinak nezpůsobilými osobami bez dozoru osoby způsobilé.

Je nebezpečné dotýkat se zařízení vlhkými částmi těla nebo bosýma nohama.

Vždy odpojte zařízení od přívodu elektrického proudu před tím, než na něm začnete provádět jakékoliv práce, opravy či údržbu.

Nikdy neprovádějte žádné úpravy regulace nebo zabezpečení bez předchozího souhlasu výrobce a bez schválení postupu prací.

Nikdy nemanipulujte jakkoliv s kterýmikoliv vodiči v zařízení vyjma situací, kdy je zařízení bezpečně odpojeno od napájení.

Nikdy nevylévejte či nesprchujte do zařízení vodu.

Nikdy nestrkejte jakékoliv předměty do kterýchkoliv částí zařízení ani jimi nezakrývejte přívodní či odvodní mřížky zařízení.

Nikdy neodkrývejte ochranné kryty zařízení před tím, než se ujistíte, že zařízení je odpojeno od přívodu elektrického proudu.

Nikdy nenechávejte obalový materiál v dosahu dětí bez dozoru. Manipulace s obalovým materiálem může být zejména pro děti potenciálně zdraví nebo životu nebezpečná.

Nikdy neinstalujte zařízení ve výbušném, korozivním nebo ve vlhkém prostředí, v exteriéru a nebo v prašných místnostech (prostorech).

BEZPEČNOSTNÍ PRAVIDLA

Před jakoukoliv manipulací nebo údržbou zařízení se přesvědčte že:

- 1.) zařízení je odpojeno od přívodu elektrického proudu
- 2.) uzavírací armatury na topném a chladicím médiu jsou uzavřeny a zařízení je vychladlé na teplotu okolí
- 3.) Přepněte příslušný vypínač, jistič či chránič do polohy „off“ a označte jej tabulkou „NEZAPÍNAT – NA ZAŘÍZENÍ SE PRACUJE“.

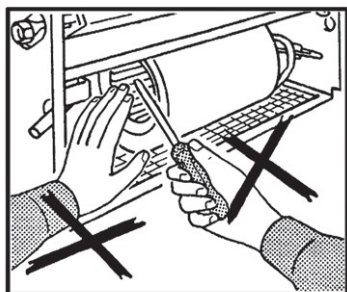
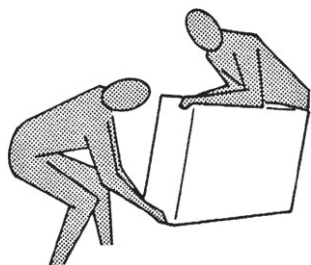

Po dobu instalace, údržby, oprav dodržujte pro zajištění bezpečnosti všechny příslušné bezpečnostní předpisy zejména pak:

- Používejte pracovní rukavice
- Nevystavujte žádné části zařízení otevřenému plameni

Ujistěte se, že zařízení je řádně uzemněno.

Při manipulaci se zařízením o hmotnosti vyšší než 30kg si vždy vyžádejte pomoc dalších osob.

Se zařízením manipulujte pomalu a opatrně, zejména pak při pokládání.

Mějte na paměti, že otáčky ventilátoru mohou být vyšší než 1400 ot/min.

Nikdy nevkládejte žádné předměty nebo ruce do ventilátoru.

Nikdy neodstraňujte bezpečnostní tabulky ze zařízení.

Nejsou-li bezpečnostní tabulky čitelné vyžádejte si jejich výměnu.

PŘI VÝMĚNĚ ČI ČIŠTĚNÍ FILTRU SE VŽDY PŘED ZAPNUTÍM ZAŘÍZENÍ UJISTĚTE, ŽE NOVÝ A NEBO VYČIŠTĚNÝ FILTR JE SPRÁVNĚ USAZEN A ZAJIŠTĚN!!!

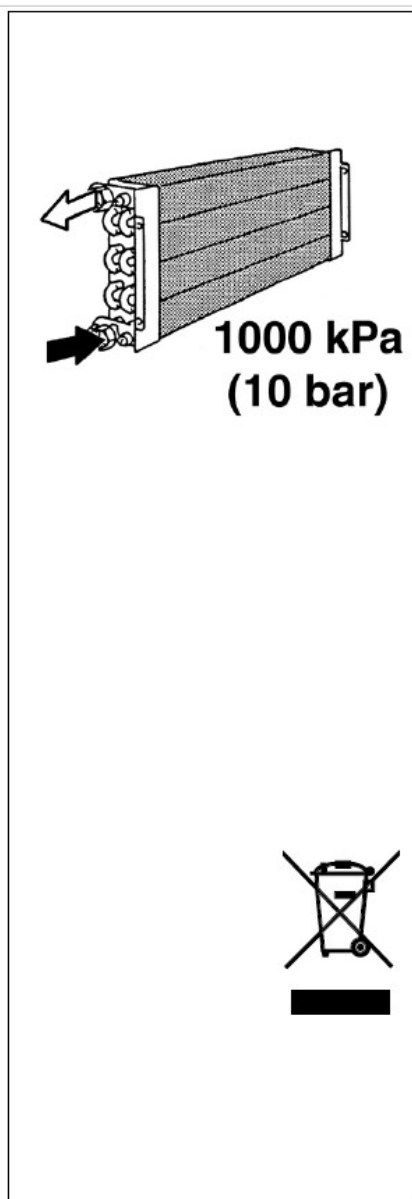

Vždy používejte pouze originální náhradní díly.

V chladném období, není-li zařízení delší dobu používáno, vypusťte vodní okruh(y), aby jste zamezili poškození zařízení mrazem.

Je-li v zařízení nainstalována klapka přívodu vnějšího čerstvého vzduchu, zajistěte, aby nemohlo dojít k poškození výměníků při teplotách nižších než bod mrazu.

Výměník tepla v zařízení je testován tlakem 22 bar.

Maximální doporučené zatížení výměníku je 800kPa (8bar).

PROVOZNÍ LIMITY

S ohledem na použité materiály při výrobě fancoilů a výměníků tepla jsou mezní pracovní hodnoty definovány níže:

Fancoil a výměník tepla:

- Maximální pracovní teplota (topné) vody: +85°C
- Minimální pracovní teplota (chladné) vody +5°C
- Maximální pracovní tlak 1000kPa
- Napájecí napětí : 230V/50Hz
- Elektrický příkon – viz technická data jednotlivých typů

MĚJTE NA PAMĚTI, ŽE VÝSTUPNÍ TEPLOTA VZDUCHU ZE ZAŘÍZENÍ NESMÍ PŘEKROČIT TEPLITU +50°C.

TECHNICKÉ CHARAKTERISTIKY

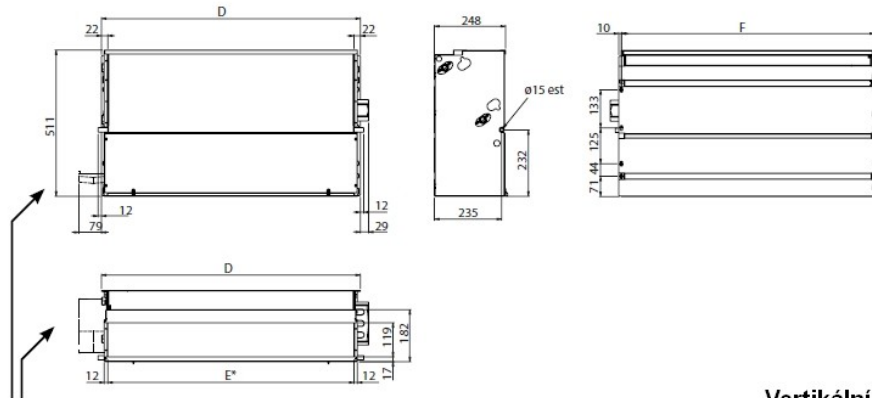

Vertikální instalace

Kondenzátní vanička pro horizontální nebo vertikální montáž (příplatkové příslušenství)

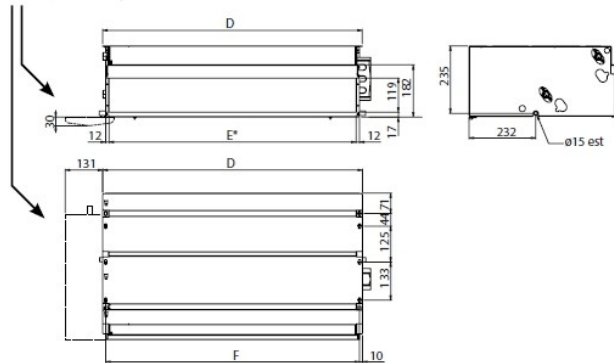

- * Sezione di mandata (E x 119)
- Outlet section (E x 119)
- Section de soufflage (E x 119)
- Ausblaseinheit (E x 119)
- Sección de impulsión (E x 119)
- Afmetingen uitlaat (E x 119)
- Výdech (E x 119)

Horizontální instalace

| Mod. | 1 | 2 | 3 | 4 | 5 | 6 | 7 |
|------|--------------|-----|------|------|------|------|------|
| | Rozměry (mm) | | | | | | |
| D | 689 | 904 | 1119 | 1119 | 1334 | 1549 | 1549 |
| E | 645 | 860 | 1075 | 1075 | 1290 | 1505 | 1505 |
| F | 669 | 884 | 1099 | 1099 | 1314 | 1529 | 1529 |

Hydraulické připojení

Hlavní (primární) 3 nebo 4 řady výměníků

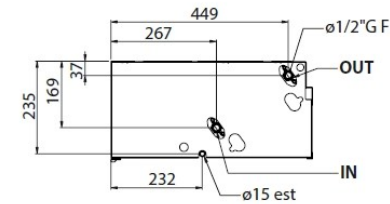

Dodatkový (topný) 1 nebo 2 řady výměníků

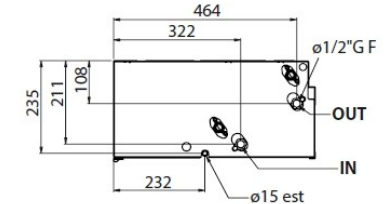

| Mod. | Vodní obsah výměníků (ltr) | | | Elektrický příkon motoru | |
|------|---|--|--------------------|--------------------------|------|
| | 2 trubkové zapojení (hlavní výměník) | 4 trubkové zapojení s dodatkovým (topným) výměnkem | | | |
| | | +1 řady výměník | +2 řady výměník | W | A |
| 13 | 0,9 | 0,3 | 0,6 | 60 | 0,30 |
| 14 | 1,3 | 0,3 | - | 60 | 0,30 |
| 23 | 1,6 | 0,5 | 1,0 | 115 | 0,50 |
| 24 | 2,2 | 0,5 | - | 115 | 0,50 |
| 33 | 1,9 | 0,6 | 1,2 | 132 | 0,60 |
| 34 | 2,8 | 0,6 | - | 132 | 0,60 |
| 43 | 1,9 | 0,6 | 1,2 | 185 | 0,90 |
| 44 | 2,8 | 0,6 | - | 185 | 0,90 |
| 53 | 2,6 | 0,8 | - | 185 | 0,90 |
| 54 | 3,4 | 0,8 | - | 185 | 0,90 |
| 63 | 3,2 | 0,9 | - | 175 | 0,80 |
| 64 | 4,2 | 0,9 | - | 175 | 0,80 |
| 73 | 3,2 | 0,9 | - | 260 | 1,20 |
| 74 | 4,2 | 0,9 | - | 260 | 1,20 |

Odvod kondenzátu Dext 15mm.

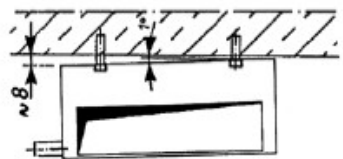
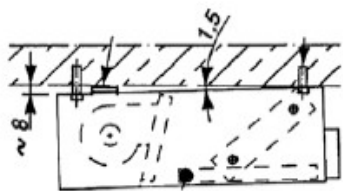

MECHANICKÁ INSTALACE

Toto zařízení (fancoil) je kompaktní (monoblokové) konstrukce a po zavěšení pod strop je určeno pro napojení na vzduchové kanály.

Zařízení se připevňuje ke konstrukci budovy čtyřmi kotvami nebo závitovými tyčemi (doporučujeme M8). Umístění upevňovacích bodů je zřejmé z obrázků níže.

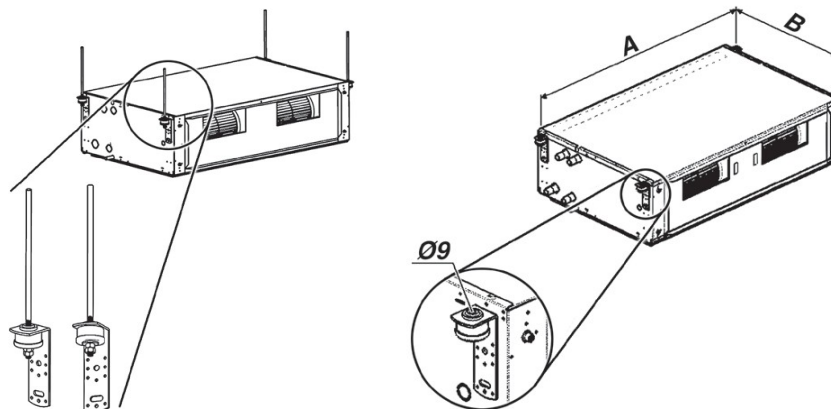

UPOZORNĚNÍ !

VŽDY INSTALUJTE ZAŘÍZENÍ VE SPÁDU CCA 8mm SMĚREM K ODTOKU Z KONDENZÁTNÍ VANIČKY

Při zvedání zařízení použijte adekvátní zvedací zařízení.

Mějte na paměti, že zařízení musí být instalováno tak, aby bylo možno provádět servis zařízení.

Zajistěte, aby byly instalovány dostatečně dimenzované a správně umístěné revizní otvory tak, aby bylo možno kontrolovat filtr.

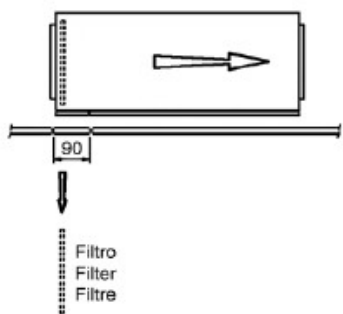

HYDRAULICKÉ ZAPOJENÍ

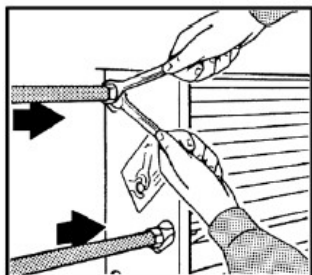

MAXIMÁLNÍ PRACOVNÍ TLAK : 1000 kPa

VŽDY POUŽÍVEJTE **DVA** KLÍČE PŘI NAPOJOVÁNÍ VÝMĚNÍKU NA POTRUBÍ.

VŽDY INSTALUJTE UZAVÍRACÍ ARMATURY DO VODNÍHO OKRUHU.

Pokud je používána kondenzátní vanička (*na objednávku za příplatek*), musí být upevněna na straně hydraulického připojení a musí být napojena na kondenzátní potrubí, nejlépe přes sifon (viz obrázek).

Ht = celkový tlak (v mm).

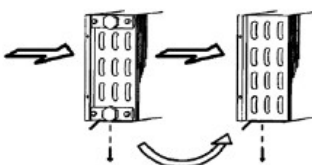

Veškeré spoje řádně utěsněte a dotáhněte.

Po provedení proplachu systému a po naplnění okruhu teplotním médiem a po provedení odvzdušnění, odkalení a tlakové zkoušky se ještě před uvedením do provozu znovu přesvědčte, že na zařízení ani na spojích nejsou patrné žádné známky úniku teplotní látky.

POZOR!!!

DŮRAZNĚ DOPORUČUJEME INSTALOVAT SIFON NA KONDENZÁTNÍ POTRUBÍ. KONDENZÁTNÍ POTRUBÍ MUSÍ BÝT INSTALOVÁNO V MINIMÁLNÍM SPÁDU 3cm/m.

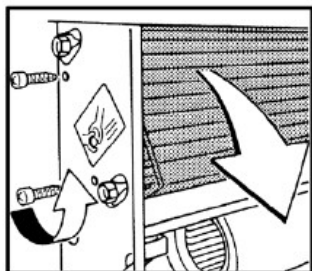

Pokud je jednotka dodávána s ventily, napojte potrubí na ventily.

Pokud je jednotka používána pro chlazení, izolujte příslušné potrubí a ventily proti kondenzaci vlhkosti.

Pokud je v letním období ventilátor delší dobu vypnut, doporučujeme uzavřít přívod chladné vody do jednotky aby se předešlo vzniku kondenzace vně jednotky.

Změna orientace připojení se provede následujícím postupem:

1. Povolit 4 šrouby přidržující výměník (viz obrázek)
2. Odpojit a demontovat svorkovnici (nezapomenout si zaznamenat zapojení vodičů)
3. Otočit výměník a připevnit jej č šrouby
4. Na opačnou stranu, než je připojení vody připevnit svorkovnici a případně další elektrické součásti, jsou-li součástí dodávky)
5. přetáhnout kabely od motoru a příslušenství a zpětně je zapojit do nově umístěné svorkovnice.

Chemické složení topného, resp. chladicího média:

| | |
|---|-----------------|
| ph při +20 °C (-) | 8~9 |
| Konduktivita při +20 °C | <700 μS/cm |
| Obsah kyslíku (O ₂) | <0,1 mg/l |
| Celková tvrdost (-) | 1~15 °dH |
| Obsah síry (S) | nedetekovatelný |
| Obsah Sodíku (Na ⁺) | <100 mg/l |
| Obsah železa (Fe ²⁺ ; Fe ³⁺) | <0,1 mg/l |
| Obsah manganu (Mn ²⁺) | <0,05 mg/l |
| Obsah amoniaku (NH ₄ ⁺) | 0,1 mg/l |
| Obsah chloridu (Cl ⁻) | <100 mg/l |
| Obsah Sulfátu (SO ₄ ²⁻) | <50 mg/l |
| Obsah dusičnanu (NO ₂) | <50 mg/l |
| Obsah dusičnanu (NO ₃) | <50 mg/l |

ELEKTRICKÉ ZAPOJENÍ

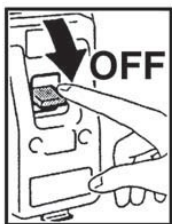

Upozornění

Před montáží zařízení se ujistěte, že elektrický přívod je o napětí 230V 50Hz

Ujistěte se, že elektrický přívod je dostatečně dimenzován jak pro připojení zařízení (viz kapitola *Technické charakteristiky*), tak i pro připojení všech jeho příslušenství a ostatních spotřebičů připojených na stejný elektrický rozvod.

Práce na elektrozařízení provádějte v souladu s místně příslušnými předpisy a zákony.



Mějte na paměti, že práce na elektrozařízení smí provádět pouze pracovníci s platným oprávněním.

Minimální doporučený průřez napájecích vodičů je 0,75 mm². Dimenze a typy použitých vodičů určuje odpovědný projektant profese elektro.

Na přívod napájení k zařízení vždy instalujte vypínač s minimální vzdáleností kontaktů 3,5mm a jistič s odpovídající vypínací charakteristikou

Zařízení **MUSÍ** být vždy uzemněno.

Před otevřením zařízení (sejmutí krytu) vždy vypněte elektrický přívod do zařízení.

Návod na elektrické připojení

Zařízení je vybaveno připojovací svorkovnicí, která je umístěna pod krytem na protilehlé straně k vodnímu připojení výměníku tepla. Vždy respektujte schémata zapojení uvedená v této dokumentaci.

Připojovací svorkovnice (na obrázku označena "FCT") zařízení umožňuje připojení mnoha typů regulátorů (na obrázku je regulátor označen "C").

Při připojování regulátoru k zařízení vždy respektujte zapojení zařízení u vedené v následujícím článku i zatížitelnost vstupů a výstupů regulátoru.

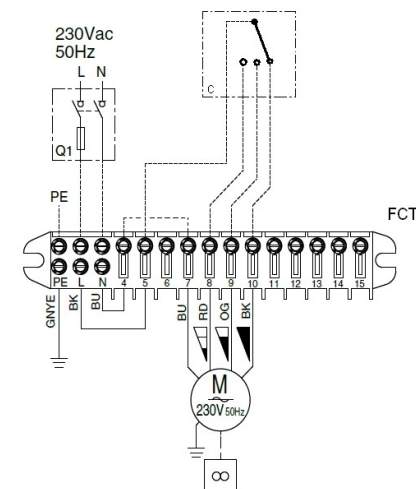

ŘÍZENÍ ZAŘÍZENÍ A SCHÉMATA ZAPOJENÍ

Zařízení může být ovládáno buď za pomoci nástěnných regulátorů a nebo připojením na nadřazený řídicí systém (BMS).

Upozornění:

- Zařízení **MUSÍ** být vždy uzemněno.
- **Nikdy nepřetěžujte vstupy a výstupy regulátoru ke kterému zařízení připojujete.**
V případě jejich přetížení může dojít k jejich zničení a nelze vyloučit ani další škody na ostatních zařízeních.
- Práce na elektrozařízení smí provádět pouze odborně způsobilá osoba a v souladu s místně příslušnými předpisy a zákony. Tomu musí odpovídat i zapojení celého systému zapojení včetně regulace a BMS.
- Na přívod napájení k zařízení instalujte vypínač s minimální vzdáleností kontaktů 3,5mm a jistič s odpovídající vypínací charakteristikou..
- Vždy respektujte doporučené elektrické zapojení zařízení (viz schémata dále).
- Pokud je použit reléový modul řady SEL-CR, musí být vždy připojen na stejnou fázi, chránič a jistič, jako příslušný regulátor, který jej ovládá a fancoil, který je z něj ovládán !!!

Pokud je potřeba zapojit na jeden regulátor více zařízení, musí být v každém k tomuto regulátoru připojeném zařízení osazen reléový modul řady **SEL-CR**.

Reléové moduly řady SEL jsou určeny k odlehčení silových výstupů z regulátoru ovládajících tři otáčkový ventilátor zařízení.

K jednomu regulátoru nesmí být nikdy připojeno více jak 8ks reléových modulů, i kdyby z titulu povolené zátěže regulátoru mohlo být k regulátoru připojeno více reléových modulů.

Ve schématech platí následující barvy vodičů a značení:

| | | | |
|--------------------|---|-----|---------------------------------|
| Modrá (BU-Common) | = | N | (pracovní nula) |
| Šedá (GY) | = | I | extra nízké otáčky ventilátoru |
| Červená (RD) | = | II | nízké otáčky ventilátoru |
| Oranžová (OG) | = | III | střední otáčky ventilátoru |
| Černá (BK) | = | IV | vysoké otáčky ventilátoru |
| Hnědá (BN) | = | V | extra vysoké otáčky ventilátoru |
| Zelenožlutý (GNYE) | = | PE | ochranné uzemnění |

U vícerychlostních motorů jsou vždy zapojeny jen tři rychlosti ventilátoru a to vždy podle schématu příslušnému dané velikosti fancoilu!!! (viz další stránka)

| | | |
|-----|---|--|
| FCT | = | Připojovací svorkovnice zařízení |
| T1 | = | Autotransformátor motoru ventilátoru |
| Q1 | = | vypínač s jističem - vždy dodává a instaluje montážní organizace |
| C | = | Regulátor - vždy dodává a instaluje montážní organizace (viz schéma v předchozím článku) |

Plnou čarou jsou značeny propojky realizované již z výroby

Přerušovanou čarou jsou značeny propojky realizované montážní firmou podle situace na místě a použitého typu regulátoru.

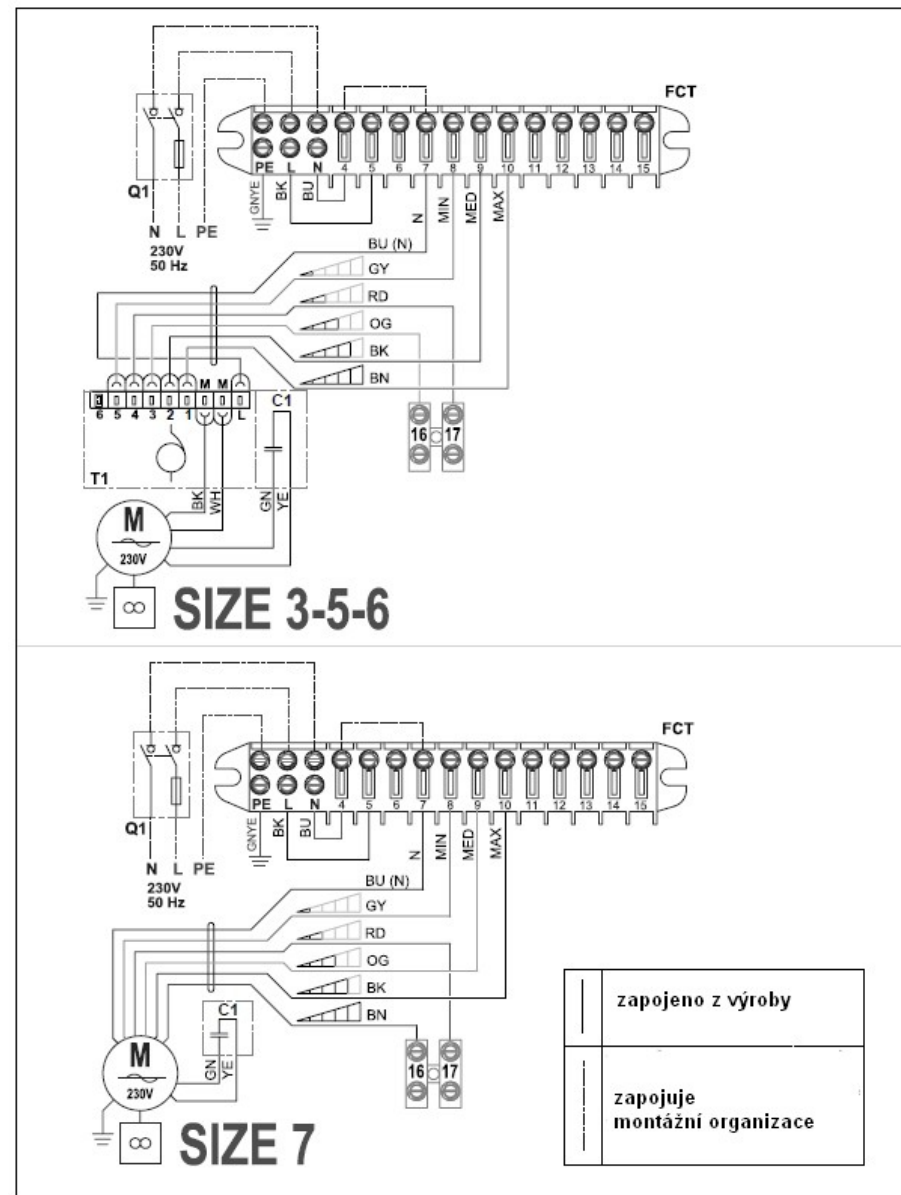
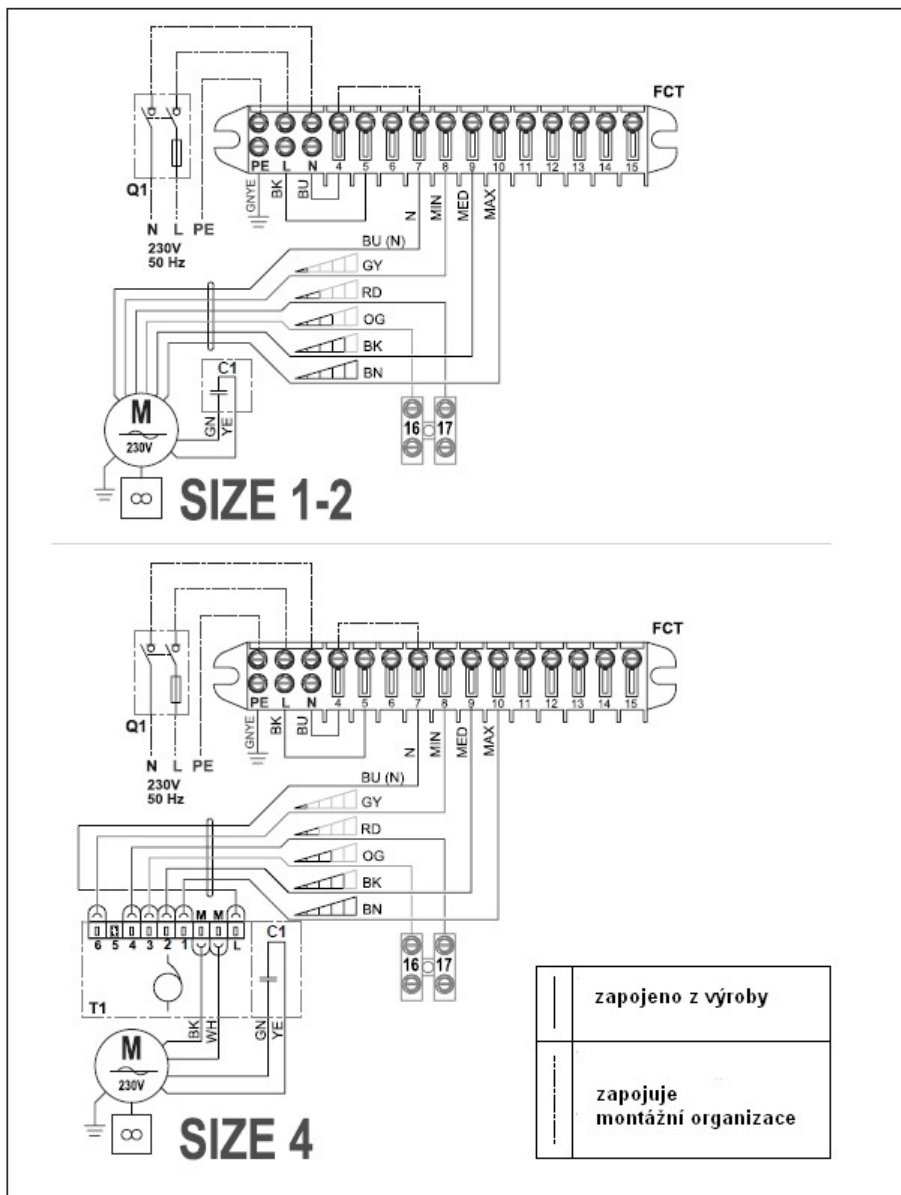

ČIŠTĚNÍ A ÚDRŽBA JEDNOTLIVÝCH ČÁSTÍ

DŮLEŽITÉ!

PŘED PROVEDENÍM KONTROLY, ČIŠTĚNÍ NEBO ÚDRŽBY ZAŘÍZENÍ SE UJISTĚTE, ŽE JE ZAŘÍZENÍ VYPNUTO.

Veškeré práce na zařízení, včetně údržby a běžného servisu musí být prováděny pouze odborně vyškolenými pracovníky.

Ventilátor:

Nevyžaduje údržbu

Výměník:

Nevyžaduje běžnou údržbu

Filtr

Pečlivě filtr vyčistěte odpovídajícím vysavačem a nebo filtr jemně vyklepejte.

Nelze-li filtr již vyčistit, vyměňte jej za nový.

Náhradní díly

Informace o dostupnosti a objednacích číslech jednotlivých náhradních dílů, které jsou k dispozici pro konkrétní typy zařízení, si vyžádejte u svého dodavatele.

DŮLEŽITÉ:

PO VYČIŠTĚNÍ VŽDY VRAŤTE FILTR ZPĚT DO ZAŘÍZENÍ.

PLÁN PERIODICKÉ ÚDRŽBY

1x za rok pravidelně provádějte:

- vyčištění všech částí zařízení a instalovaného příslušenství, zejména pak zkontrolujte čistotu a průchodnost kondenzátní vaničky a zkontrolujte funkčnost celého systému odvodu kondenzátu.
- Proved'te kontrolu elektrického zapojení, zejména pak kontrolu všech kontaktů a spojů a proved'te kontrolu stavu motoru
- Proved'te kontrolu hydraulického zapojení se zvláštním zřetelem na úkapy a netěsnosti ve spojích armatur, výměniku(ů) a potrubí
- Proved'te kontrolu stavu izolací, zejména těsnosti parotěsné izolace, pokud je použita
- Pakliže je součástí zařízení i zdroj chladu (přímý výparník), proved'te kontrolu těsnosti a náplně systému chlazení
- Pakliže jsou součástí zařízení další příslušenství (např. proti mrazová ochrana, zvlhčovače, odvlhčovače, motorizované i ručně ovládané klapky, rekuperátory a pod), provádějte pravidelnou kontrolu funkce těchto komponentů minimálně 1x za rok, není-li stanoveno místním provozním předpisem nebo nadřazenými autoritami jinak.

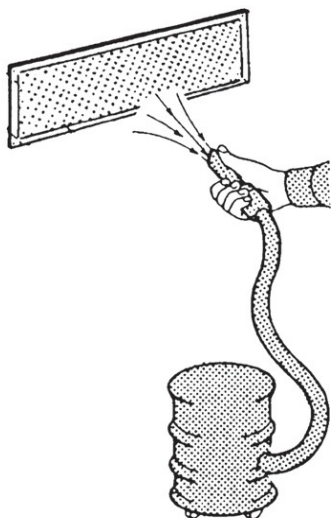
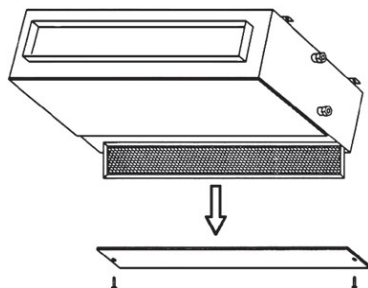

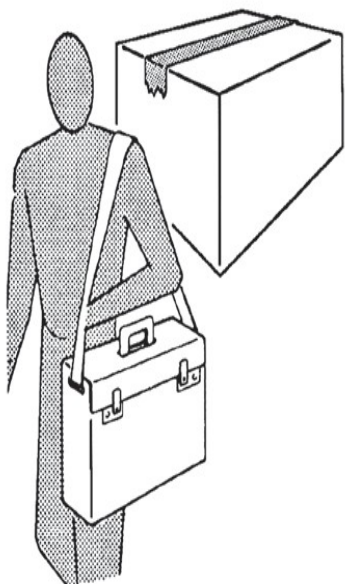

NÁHRADNÍ DÍLY

K dispozici jsou následující náhradní díly:

- syntetické filtry
- skupina motor-ventilátor
- výměníky tepla

Při objednávání náhradních dílů vždy uvádějte přesnou specifikaci výrobku

Výrobce i prodejce se zříkají jakékoliv odpovědnosti za vady a škody na zařízení i následným škodám třetích stran, pakliže byla zapříčiněna nedodržením platných bezpečnostních předpisů, nedbalostí obsluhy, použitím neoriginálních náhradních dílů, nesprávnou montáží nebo neodborným zásahem do zařízení či nedodržením tohoto návodu na použití.

ŘEŠENÍ PROBLÉMŮ

PROBLÉM

1- Ventilátor je hlučný.

ŘEŠENÍ

- Vyčistěte lopatky ventilátoru (po vyjmutí motor-ventilátorové skupiny ze zařízení)

Přetrvává-li hluk, vyměňte skupinu motor-ventilátor

PROBLÉM

2- Z kondenzátní vaničky vytéká voda.

ŘEŠENÍ

- Ujistěte se, že je kondenzátní potrubí je správně nadimenzováno a je dostatečně a správně vyspádováno.
- Ujistěte se, že kondenzátní potrubí není ucpáno a nebo znečištěno.
- Ujistěte se, že nedošlo k ucpání sifónu
- V případě, že je instalováno čerpadlo kondenzátu, zkontrolujte jeho funkčnost včetně bezpečnostní funkce a zkontrolujte správnost jeho zapojení

PROBLÉM

3- Ventilátor se neotáčí nebo se otáčí nekorektně.

ŘEŠENÍ

- Ujistěte se, že je zařízení zapnuté, a že je připojeno k napájení.
- Zkontrolujte podle schématu, zdali je zařízení správně zapojeno.
- Zkontrolujte, že hlavní vypínač, předřazený jistič, přepínač režimů zima/léto, a termostat jsou ve správných pozicích.

PROBLÉM

4- Zařízení netopí nebo nechladí tak, jako dříve.

ŘEŠENÍ

- Ujistěte se, že filtr je čistý.
- Ujistěte se, že potrubí a výměník na straně vody není zavzdušněn nebo zanesen.

PROBLÉM

5- Ze zařízení vytéká voda.

ŘEŠENÍ

- Ujistěte se, že je zařízení dostatečně a správně vyspádováno (směrem ke kondenzátní vaničce).
- Ujistěte se, že kondenzátní potrubí není ucpáno a nebo znečištěno.
- V případě, že je instalováno čerpadlo kondenzátu, zkontrolujte jeho funkčnost včetně bezpečnostní funkce a zkontrolujte správnost jeho zapojení

Graf tlakových ztrát hlavního výměníku

3 řadý výměník

Průtok vody (l/h)
 Qw: Portata acqua (l/h) - Water flow (l/h)
 Débit d'eau (l/h) - Wasserdurchflussmenge (l/h)
 Caudal de agua (l/h) - Waterlobat (l/h)

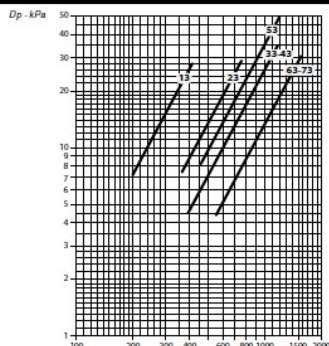

4 řadý výměník

Průtok vody (l/h)
 Qw: Portata acqua (l/h) - Water flow (l/h)
 Débit d'eau (l/h) - Wasserdurchflussmenge (l/h)
 Caudal de agua (l/h) - Waterlobat (l/h)

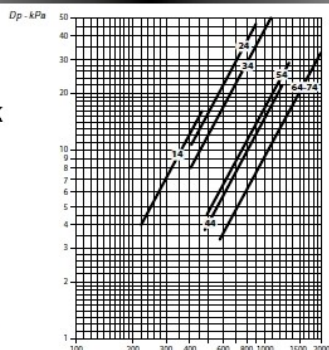

Graf tlakových ztrát dodatkového (topného) výměníku

Dodatkový (topný) výměník 1 řadý

Průtok vody (l/h)
 Qw: Portata acqua (l/h) - Water flow (l/h)
 Débit d'eau (l/h) - Wasserdurchflussmenge (l/h)
 Caudal de agua (l/h) - Waterlobat (l/h)

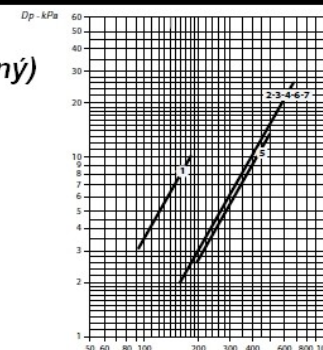

Dodatkový (topný) výměník 2 řadý

Průtok vody (l/h)
 Qw: Portata acqua (l/h) - Water flow (l/h)
 Débit d'eau (l/h) - Wasserdurchflussmenge (l/h)
 Caudal de agua (l/h) - Waterlobat (l/h)

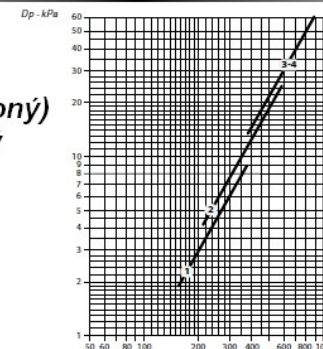

Graf je platný pro střední teplotu vody +10°C

Pro jinou teplotu násobte korekčním faktorem K
 The table indicates the pressure drop for a mean water temperature of 10°C.
 For different water temperatures multiply by the correction factors K.

La perte de charge se réfère à une température moyenne d'eau de 10°C.
 Pour une température différente, multiplier la perte de charge par le coefficient K de la table suivante.

Der Druckverlust bezieht sich auf eine durchschnittliche Temperatur des Wassers von 10°C;
 für abweichende Temperaturen den Druckverlust mit dem Koeffizienten K der Tabelle multiplizieren.

La pérdida de carga se refiere a una temperatura media del agua de 10°C;
 para temperaturas distintas multiplicar la pérdida de carga por el coeficiente K que figura en la tabla.

Het energieverlies verwijst naar een gemiddelde watertemperatuur van 10°C;
 bij verschillende temperaturen vermenigvuldigt u het energieverlies met de coëfficiënt K die u in de tabel vindt.

| °C | 20 | 30 | 40 | 50 | 60 | 70 | 80 |
|----|------|------|------|------|------|------|------|
| K | 0,94 | 0,90 | 0,86 | 0,82 | 0,78 | 0,74 | 0,70 |

Graf je platný pro střední teplotu vody +60°C

Pro jinou teplotu násobte korekčním faktorem K

The table indicates the pressure drop for a mean water temperature of 60°C.
 For different water temperatures multiply by the correction factors K.

La perte de charge se réfère à une température moyenne d'eau de 60°C.
 Pour une température différente, multiplier la perte de charge par le coefficient K de la table suivante.

Der Druckverlust bezieht sich auf eine durchschnittliche Temperatur des Wassers von 60°C;
 für abweichende Temperaturen den Druckverlust mit dem Koeffizienten K der Tabelle multiplizieren.

La pérdida de carga se refiere a una temperatura media del agua de 60°C;
 para temperaturas distintas multiplicar la pérdida de carga por el coeficiente K que figura en la tabla.

Het energieverlies verwijst naar een gemiddelde watertemperatuur van 60°C;
 bij verschillende temperaturen vermenigvuldigt u het energieverlies met de coëfficiënt K die u in de tabel vindt.

| °C | 40 | 50 | 70 | 80 |
|----|------|------|------|------|
| K | 1,12 | 1,06 | 0,94 | 0,88 |

Výrobce si vyhrazuje právo měnit parametry svých výrobků bez předchozího upozornění

Aktualizované vydání najdete na internetové stránce www.hydrnix.cz



Bližší informace získáte na adresách:

Jesenická 513
 252 44 Psáry – Dolní Jirčany
 Tel: +420 244 466 792~3
 Email: praha@hydrnix.cz

Šámalova 78
 615 00 Brno
 Tel: +420 545 247 246
 Email: brno@hydrnix.cz

Hattalova 12/C
 831 03 Bratislava
 Tel: +421 911 273 361
 Email: popelar@hydrnix.sk